



操安系関連アイテム

グロム、モンキー125、ダックス125等

グロム系倒立フロントフォーク用
イニシャルアジャスターSETが
ラインナップ!



リヤサス交換後のフロントフォークセッティングや、スポーツ走行時の足周りのセッティングに! フロントフォークスプリングのプリロード調整が可能になるイニシャルアジャスターです。本体はネジ部等強度重視のスチール製メッキ仕上げ。

イニシャルアジャスター SET

商品コード	税込価格	JANコード
502-1432100	¥7,480 (本体価格 ¥6,800)	4 990852 1127016
● スチール製メッキ仕上げ ● イニシャル調整範囲: 0 ~ 12 mm ● Oリング付属 ● 左右 1SET		
適合	グロム (JC61/JC75/JC92)、モンキー125 (JB02/JB03)、ダックス125 (JB04) 等	

※装着には専用工具 **スプリングリプレイスツール** (下記参照) が必要です。
※交換作業はバース、ガスバーナー、ネジロック剤 (下記参照) が合わせて必要になります。
※サービスマニュアルでは分解不可の部品に当たりますので、交換作業は専門知識を持ち合わせた業者にご依頼下さい。
※イニシャル調整にはアクスルシャフトの取り外し作業が必要です。

スプリングリプレイスツール
商品コード: 674-1432500
税込価格: ¥8,800
本体価格: ¥8,000
JANコード: 4990852098279

ネジロック (高強度)
商品コード: 0900-969-00260
税込価格: ¥748
本体価格: ¥680
JANコード: 4990852092758

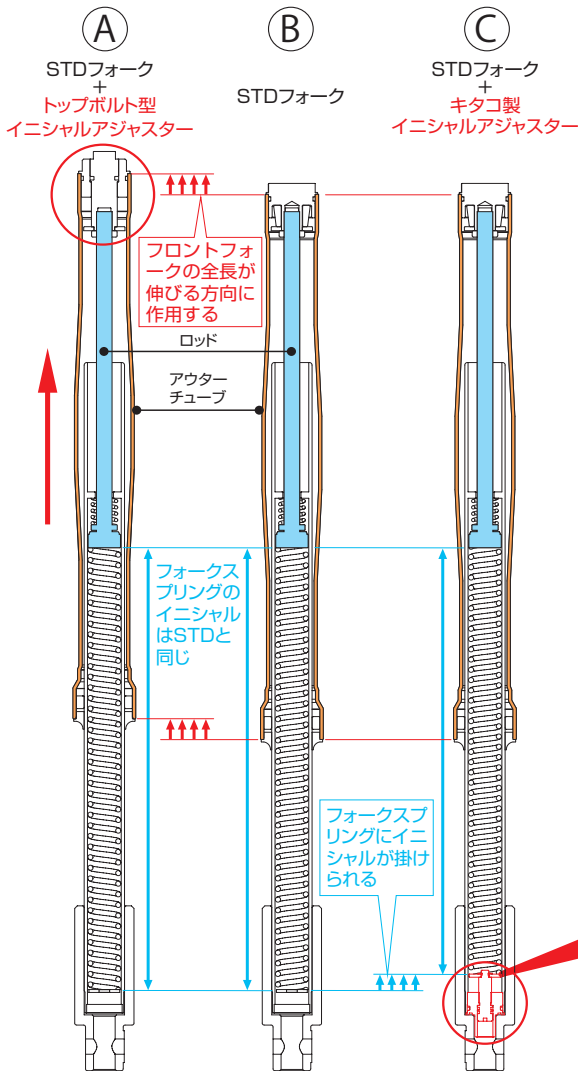

なぜ、キタコ製イニシャルアジャスターがトップボルト側でなくボトムケース側(下側)にあるのか!!

フロントフォークトップ取付タイプのイニシャルアジャスター(A)の場合、支点がフォークアウターになるため、イニシャルを掛けようとするとロッドを押すことになり、イニシャルがバネに掛からず、アウターチューブが伸びる方向↑に作用してしまいます。実際には車重による1G沈み込みで車高が極端に上がる事は無いのですが、スプリングに力は掛かっていない為、走行中フォークが伸びる場面では力は抜けます。キタコ製イニシャルアジャスター(C)の場合ボトムケース(下側)にあり、支点が固定されている為直接バネを押せるのでイニシャルが掛けられ、フォーク全長も伸びません。

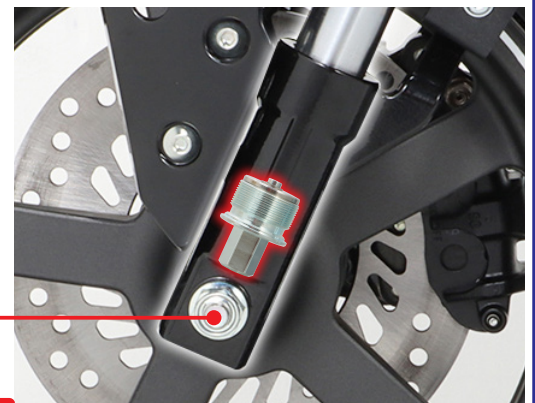

イニシャル調整にはアクスルシャフトの取り外しが必要です。



本体はネジ部等強度重視のスチール製メッキ仕上げ!!
イニシャル調整は⊖ドライバーで行い、一回転(正ネジ右回し)で1mm分のイニシャルが掛かっていきます。



ボトムケース(左側)下面から見るイニシャルアジャスター
※アクスルシャフトは外しています。